

MACHINES A PREFORMER SERIE ECONOMIQUE

Machines manuelles, économiques, idéales pour réaliser des petites séries. Ces machines ne peuvent pas être motorisées. Par contre, on peut adapter un "porte-bobine BR6 pour SUPERFORM" (voir page 7 du catalogue).

La machine SUPERFORM/A-LC coupe et plie les pattes des composants axiaux en bande (et en vrac avec l'option alimentateur vrac).

La machine est solide et compacte : elle peut admettre des pattes de diamètre maximum 1,3mm, voire 1,4mm en variante. Les réglages permettant de changer de dimensions de formage ou de coupe sont rapides et simples.

	mod.	B		P		C	D	d		L
		min	max	min	max	min	max	min	max	max
7915.200A	estándar	4	13	6.5	60	1.2	16	0.4	1.3	50
7915.200D	couteaux de coupe renforcés	5	13	10.5	60	2.4	16	0.6	1.4	50
7915.200F	longueur de coupe réduite longueur de pliage réduite	4	13	5	60	0.8	10	0.4	0.8	50
7915.200G	idem "F" avec pas fixe	4	10	5	-	0.5	4	0.4	0.6	3.5

SUPERFORM/A-LC

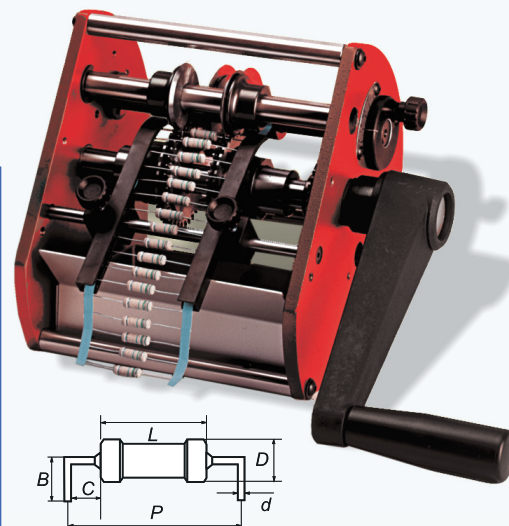

La machine SUPERFORM/V-LC coupe et plie les pattes des composants axiaux en bande pour montage vertical.

SUPERFORM/V-LC

Mod.	P	d		A		D
	fix	min	max	min	max	max
7915.201B (standard)	2.54	0.5	0.8	2	6	3
7915.201C	3.8	0.5	0.8	2.5	6	5
7915.201D	5.08	0.5	0.8	3	7	8
7915.201E	7.62	0.5	0.8	4	7	10
7915.209A	3.8	0.8	1.3	4	9	5
7915.209B	5.08	0.8	1.3	5	9	8
7915.209C	7.62	0.8	1.3	6	9	10

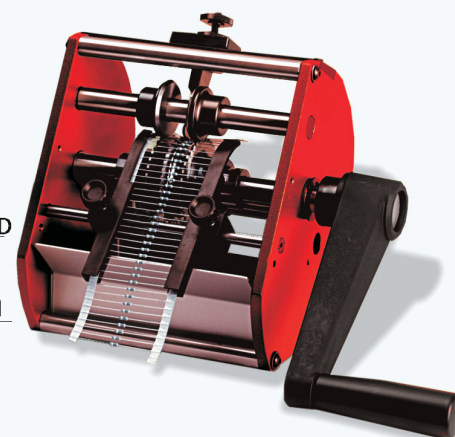
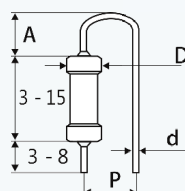

La machine SUPERFORM/R-LC coupe les pattes des composants radiaux en bande.

SUPERFORM/R-LC

	a	b	d	D
Min mm	2	-	0.4	-
Max mm	-	8	1	14

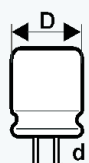
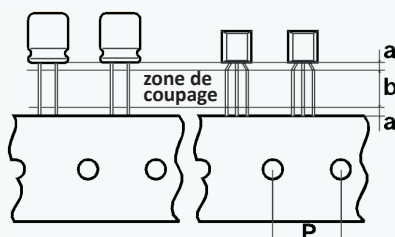

7915.213A (estándar) Pas de la bande P=12.7mm
7915.213B Pas de la bande P=15mm

